

ATTENTION : COUPEZ L'ARRIVÉE DE COURANT AVANT DE PROCÉDER À L'INSTALLATION.

NOTE : Retirez les 2 vis d'assemblage du corps ou du chapeau du luminaire et installez les vitres ou le diffuseur (voir plus bas). Appliquez un lubrifiant sur les vis pour prévenir l'oxydation et faciliter un futur démontage. Assemblez le luminaire avant de l'installer.

MISE EN PLACE DES ATTACHE-VITRES

1. Les attache-vitres fournis ont été conçus pour appliquer une pression sur les panneaux de verre.
2. Après avoir inséré les panneaux de verre, presser les attache-vitres dans les coins du luminaire.
3. Insérer un attache-vitre dans chacun des 4 coins du luminaire, près du haut de la vitre.

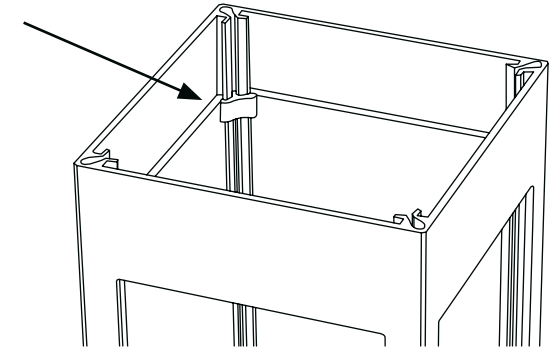
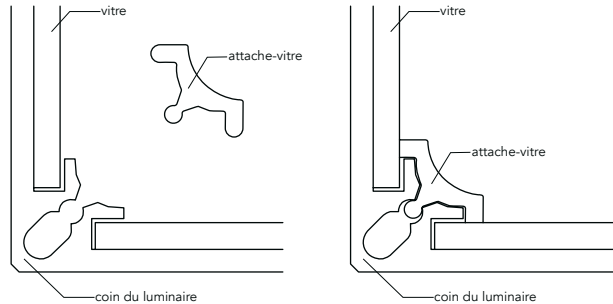
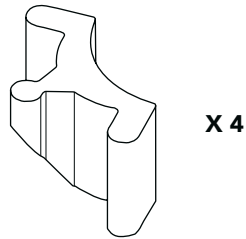

MONTAGE MURAL, SUSPENDU ET SUR PIÉDESTAL

POUR LES LUMINAIRES AYANT UNE TRAVERSE

SIMPLE

SUIVEZ LES ÉTAPES 1, 2, 6 ET 7

DOUBLE

SUIVEZ LES ÉTAPES 1, 3, 5, 6 ET 7

RONDE

SUIVEZ LES ÉTAPES 1, 4, 5, 6 ET 7

1. Assurez-vous qu'un fil de mise à terre (MALT) soit solidement fixé sous la vis MALT fournie avec notre traverse (*illustration 1*). Lorsqu'un fil MALT est fourni avec le luminaire, assurez-vous qu'il est raccordé au fil MALT de l'alimentation électrique.
2. Pour traverse simple, fixez la traverse A à la boîte de jonction électrique (*illustration 1*). Vissez le mamelon fourni dans le trou fileté au centre de la traverse. Passez à l'étape 6.
3. Pour traverse double, fixez la traverse A à la boîte de jonction électrique (*illustration 1*). Fixez la traverse B à la traverse A avec la vis centrale fournie (*illustration 2*). Alignez horizontalement le 2 trous filetés (montrés en noir) et serrez vigoureusement la vis centrale. Passez à l'étape 5.
4. Pour traverse ronde, fixez la traverse C à la boîte de jonction électrique (*illustration 3*). Passez à l'étape 5.
5. Vissez les 2 goujons filetés fournis dans les 2 trous filetés de la traverse, montrés en noir à l'*illustration 2* (traverse double) ou l'*illustration 3* (traverse ronde). Les goujons devraient être à 2 3/4" ou 3 1/2" de centre à centre, mais cette mesure peut varier. Vérifiez la distance entre les trous sur la plaque de montage du luminaire. (Pour certains piédestaux, aucune garniture d'ancrage n'est fournie.)
6. Réunissez les fils de la boîte de jonction électrique et ceux du luminaire. Utilisez des capuchons de connexion « marrettes » (non-fournis) approuvés selon les normes CSA/UL. Tassez les connexions dans la boîte électrique. Passez le mamelon (traverse simple) ou les goujons filetés (traverse double ou ronde) dans le ou les trou(s) de la plaque de montage du luminaire (*illustration 4*). Fixez en place avec le ou les écrou(s) de fixation inclus.
7. Assurez-vous que le luminaire soit bien droit. Si la surface est inégale, placez des cales sous la plaque de montage. Utilisez du scellant de silicone pour assurer l'étanchéité de la plaque de montage.

MONTAGE SUR POTEAU

1. Fixez le support de câble (fourni avec la vis de mise à la terre) à l'intérieur de la base du luminaire (*illustration 5*).
2. Installez le connecteur (non fourni) pour le câble d'alimentation sur le support de câble.
3. Fixez le câble d'alimentation au connecteur.
4. Fixez le fil de mise à la terre sous la vis de mise à la terre.
5. Réunissez les fils du luminaire aux fils d'alimentation électrique. Utilisez des capuchons de connexion « marrettes » (non fournis) approuvés selon les normes CSA/UL.
6. Glissez la base du luminaire sur le poteau et serrez les 3 vis de fixation.

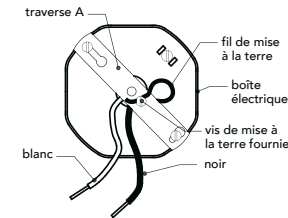

illustration 1

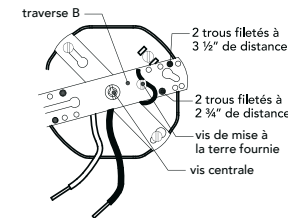

illustration 2

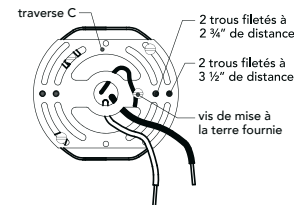

illustration 3

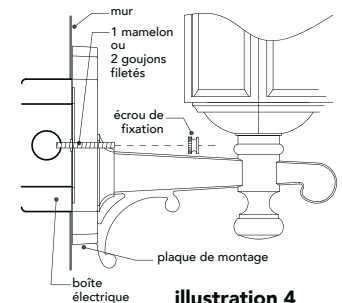

illustration 4

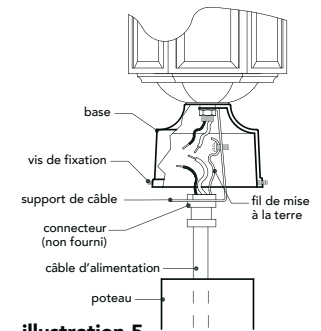

illustration 5